

MSC500/600 系列

流量控制閥



Mindman



規格：

型號	MSC500		MSC600	
配管口徑代號	15A	20A	20A	25A
配管口徑尺寸	Rc1/2	Rc3/4	Rc3/4	Rc1
使用流體	空氣			
使用壓力範圍	0~1 MPa			
耐壓力	1.5 MPa			
有效斷面積 控制側 (mm ²) (*)	116	154	164	230
自由側	106	123	151	258
周圍溫度	-5~+60℃ (不凍結)			
重量	406 g	400 g	767 g	721 g

訂購代號：

MSC500 - 20A - G

型號
MSC500
MSC600

配管口徑代號
15A : Rc1/2
20A : Rc3/4
25A : Rc1

配管口螺牙
無 : Rc牙
G : G牙
NPT : NPT牙

符號：

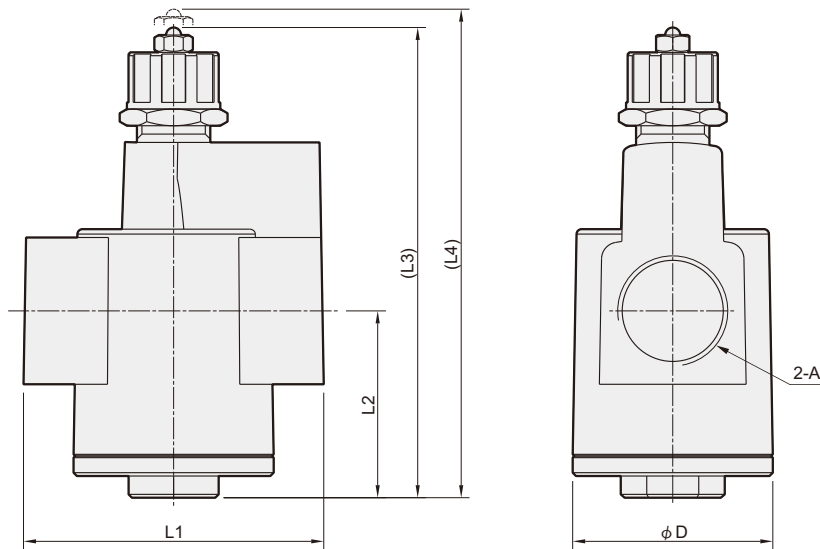
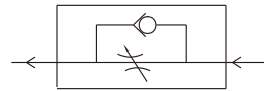

代號 型號	A	D	L1	L2	L3	L4
MSC500	15A	Rc1/2	48	74	43	105
	20A	Rc3/4	48	74	43	105
MSC600	20A	Rc3/4	60	90	56	148
	25A	Rc1	60	90	56	148