

MJF / MJL 系列 (級別)-10F~(級別)-1250L

壓縮空氣超精密過濾器



特點：

濾芯內部吸附空間達98%，壽命長，運轉成本低。摺疊式濾材加大過濾面積，易於攔截雜質並能處理較高使用空氣風量，低壓損。

- 濾材質材：AFE使用高性能硼矽微玻璃纖維，摺疊式符合濾芯幾何學最高過濾面積及精度。
- 端蓋材質：鋁合金端蓋以O-ring密封可在最高操作溫度下使用，並結合螺桿結構提供最佳封閉效果，避免壓縮空氣未經處理旁通至空氣下游穿過。
- 防擠壓、防外爆不銹鋼保護網：核心內外層不銹鋼保護網提供最大支撐力，並進行機械性初階過濾及分離。

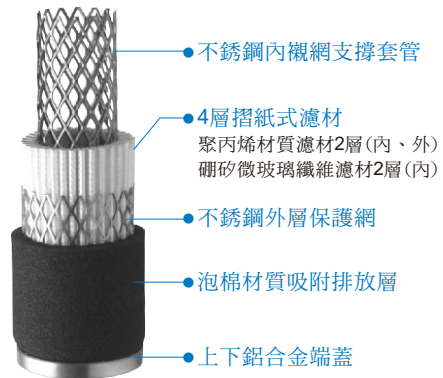

訂購代號：

MJF-CP-60FP-D-G

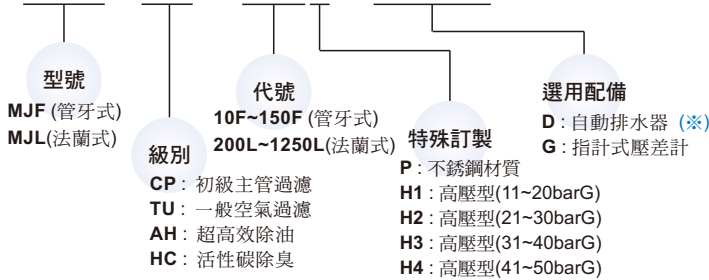

濾心 / 訂購代號：

C-NF1E

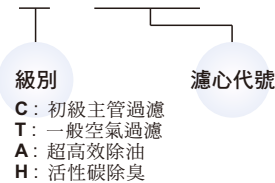

※ H1~H4 高壓型不可選用 D:自動排水器。

過濾精度(級別)：

級別	CP	TU	AH	HC
功效	初級主管過濾 濾除大量液體及3微米以上之固態顆粒。	一般空氣過濾 多用於超高效除油過濾器前，以濾除水份及1微米粒子固態顆粒。	超高效除油 確保空氣品質為無油狀態，可濾除小至0.01微米之液體及顆粒。	活性碳除臭 氣味濾除，可濾除小至0.01微米油霧及碳氫化合物。
除油量 mg/m ³	n/a	0.1	0.01	0.003
過濾精度 micron μ	3.0 μ	1.0 μ	0.01 μ	n/a

修正係數：

入口壓力 MPa	0.1	0.2	0.3	0.4	0.5	0.6	0.7	0.8	0.9	1.0	1.1	1.2	1.3	1.4	1.5	1.6
修正係數值	0.25	0.38	0.50	0.65	0.75	0.88	1.0	1.13	1.25	1.38	1.50	1.63	1.75	1.88	2.00	2.13

MJF / MJL 外觀尺寸 10F~1250L

壓縮空氣超精密過濾器



MJF 系列

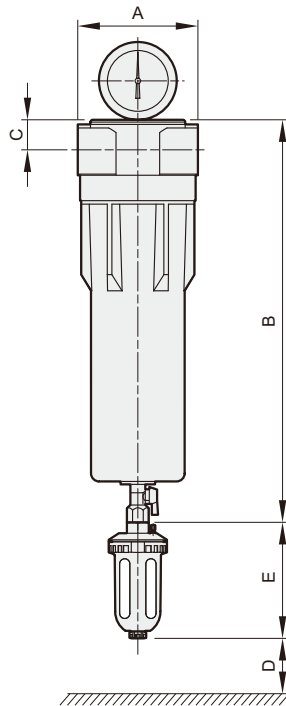

MJL 系列

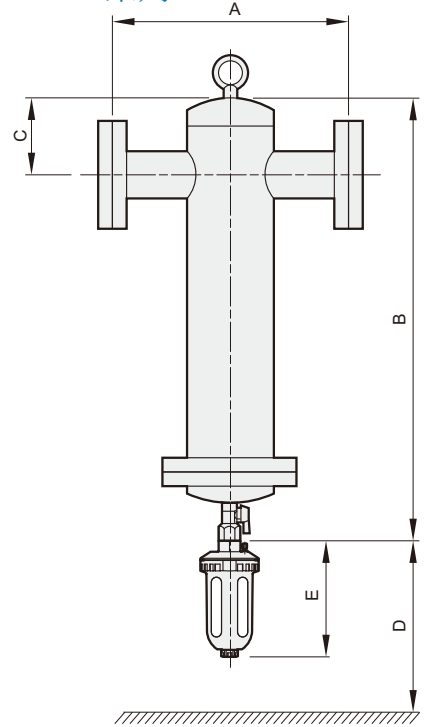

規格尺寸：

系列	過濾器代號	處理風量		口徑	操作壓力	外型尺寸(mm)					重量	濾心代號×數量
		Nm ³ /min	SCFM			A	B	C	D	E		
MJF 系列 (管牙式)	(級別)-10F	1.6	56	Rc1/2"	16	87	303	24	180	200	1.3	NF1E×1
	(級別)-15F	2.4	84	Rc3/4"	16	87	303	24	180	200	1.3	NF1E×1
	(級別)-25F	3.6	127	Rc1"	16	130	325	43	190	200	3.6	NF2E×1
	(級別)-40F	5.5	194	Rc1 1/2"	16	130	325	43	190	200	3.6	NF2E×1
	(級別)-60F	8.1	285	Rc1 1/2"	16	130	740	43	430	200	6.7	NF3E×1
	(級別)-100F	15	529	Rc2"	16	163	762	55	590	200	8.9	NF4E×1
(級別)-150F	25	882	Rc2 1/2"	16	163	1017	55	700	200	11.0	NL1E×1	
MJL 系列 (法蘭式)	(級別)-200L	30	1059	3"FL	10	350	1120	116	680	200	45	NL1E×1
	(級別)-400L	60	2118	4"FL	10	510	1330	150	680	200	70	NL1E×2
	(級別)-700L	90	3177	6"FL	10	600	1450	195	680	200	110	NL1E×3
	(級別)-900L	120	4236	6"FL	10	600	1460	195	680	200	150	NL1E×4
	(級別)-1250L	150	5295	8"FL	10	750	1600	195	680	200	240	NL1E×5

- 使用條件： ● 最高使用溫度：60℃ (以上接受訂製) ● 最大耐壓差：0.6barG
- 外殼材質： ● 管牙式：鋁合金 ● 法蘭式：碳鋼
- 選用配備： ● 自動排水器：型號加註 "D"，壓力高於10barG需告知。壓差錶：型號加註 "G"
- 特殊訂製： ● 不銹鋼外殼：型號加註 "P"， ● 高壓型：H1(11~20barG); H2(21~30barG); H3(31~40barG); H4(41~50barG)
- 濾芯壽命： 濾芯應每年定期更換或當壓差錶指針於紅色區域內更換；HC級活性碳濾芯則需於使用1000小時後，或異味產生時立即更換，以確保過濾效果良好。濾芯耗材在非常使用狀況，屬非品質保證零件。
- 訂購規範： 若欲訂購處理風量30 Nm³/min A級精密過濾器並搭配排水器(D)及壓差錶(G)：則過濾器型號為MJL-AH-200L-D-G，濾芯型號A-NL1E。(搭配D和G時，MJL系列設備名牌有加註；MJF系列則無加註)

配置建議：

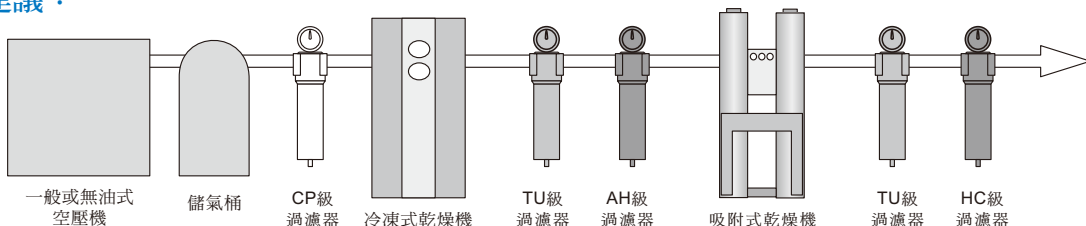

註 1. 吸乾機後置TU過濾器為除塵專用，故應反向安裝且無須選用自動排水器。 2. HC級過濾器為除臭專用，故亦無須選用自動排水器。