

# MESS-20 系列

微型滑台電動缸－螺桿驅動 (附馬達)

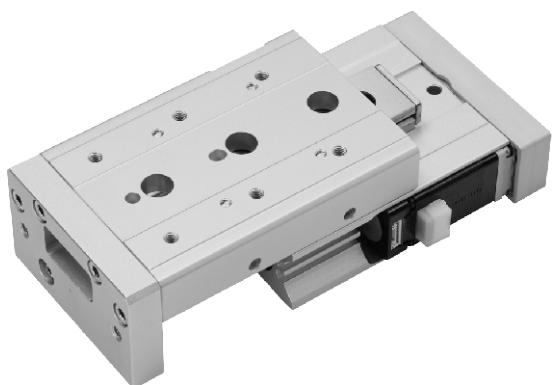

## 規格：

型號	MESS-20	
位置重複精度 (mm)	±0.02	
螺桿導程 (mm)	2	6
最高速度 (mm/s) ※	50	250
最大可搬重量 (kg)	水平使用	6
	垂直使用	2
定格推力 (N)	466	75
標準行程 (mm)	30 / 50	
馬達尺寸 (mm)	□25	
滾珠螺桿規格 (mm)	C10φ6	

※ 此處最高速度為軟體移動速度設定為 100% 時。

## 電動缸 / 訂購代號：

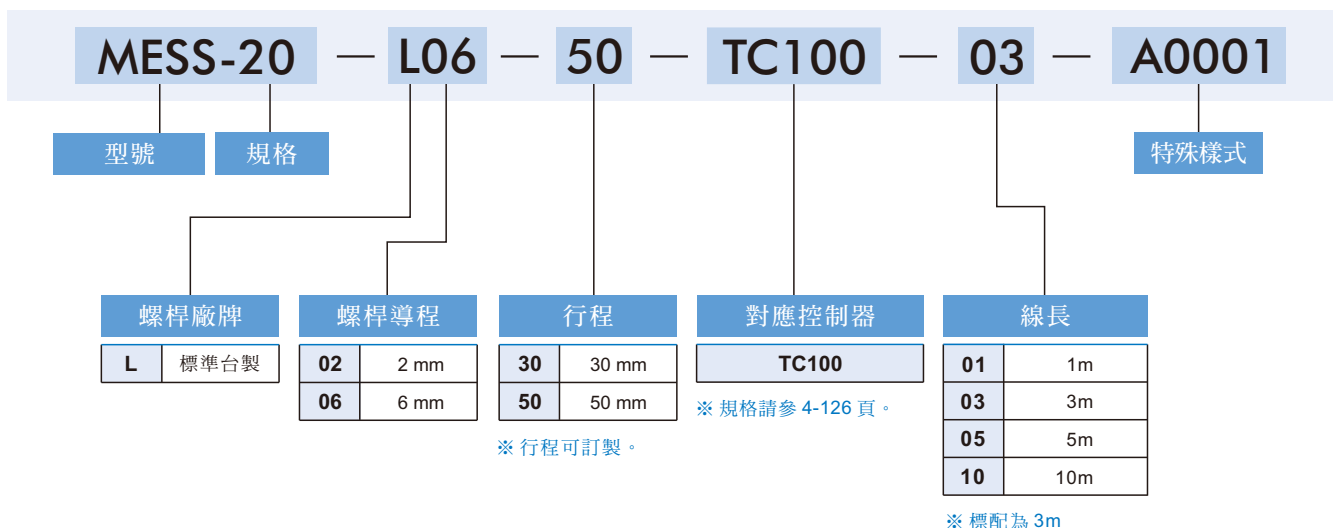

## 控制器 / 訂購代號：

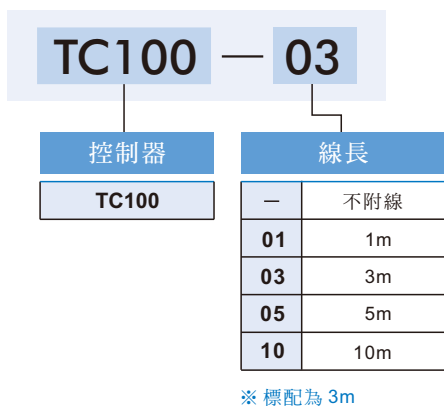

## 速度-荷重曲線表：

水平使用

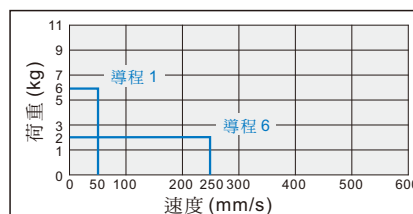

垂直使用

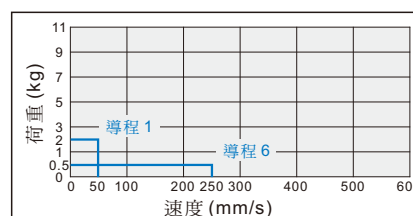

# MESS-20 外觀尺寸

微型滑台電動缸—螺桿驅動 (附馬達)

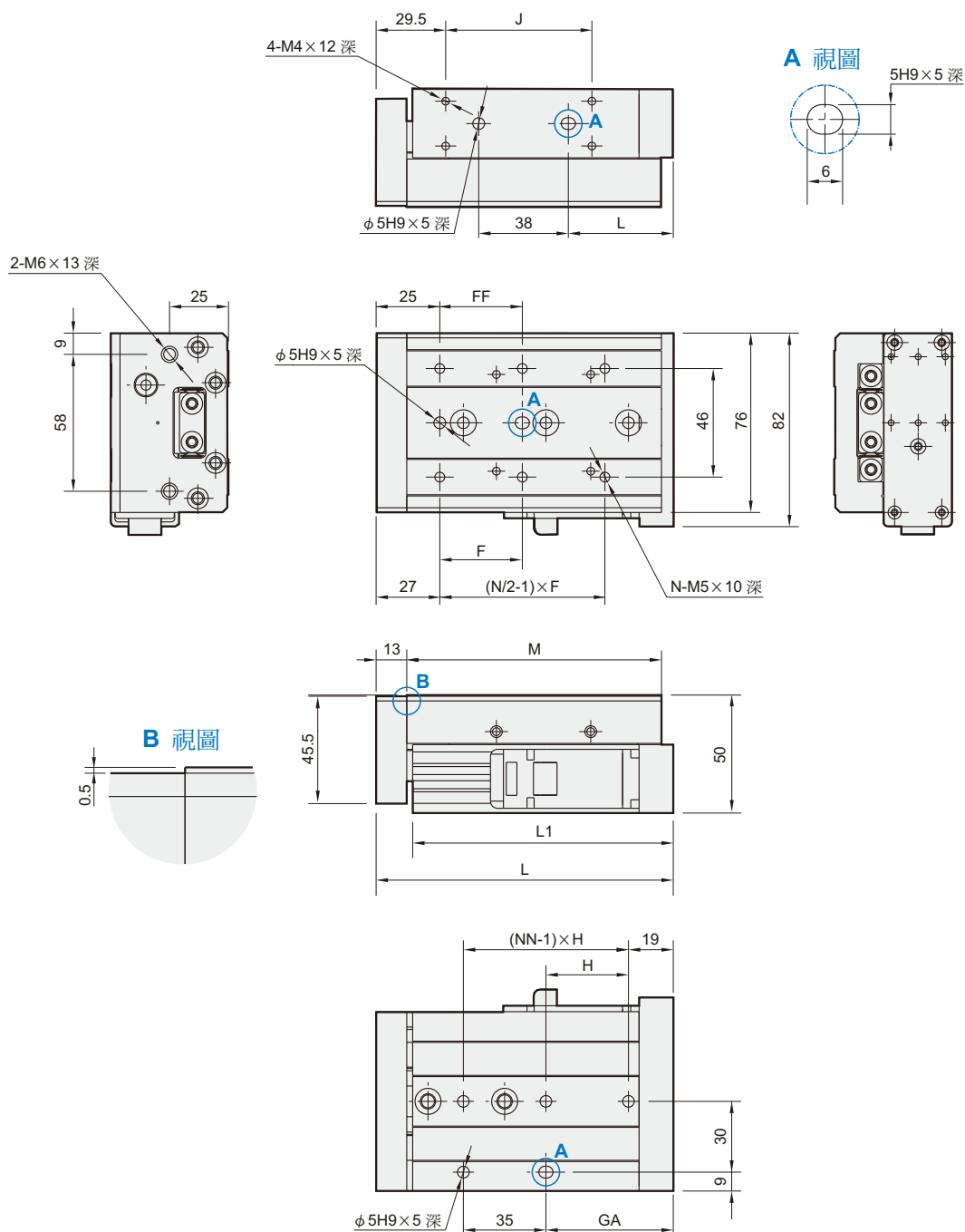

單位:mm

行程	L	L1	F	FF	N	H	NN	GA	J	L	M	重量(g)
30	101	85.5	50	40	4	45	2	29	37	19.5	83	1046
50	126	110.5	35	35	6	35	3	54	62	44.5	108	1495